

LOVATO **PLAY** C2

ERP READY

PLAY C2

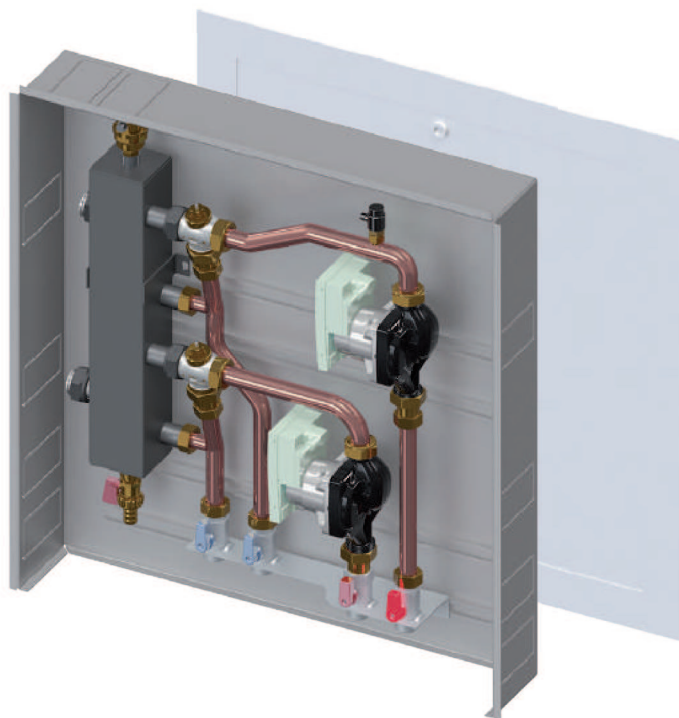

DESCRIZIONE

PLAY è un modulo di distribuzione compatto per impianti termici a zone, collegabile a diverse fonti energetiche (caldaie tradizionali e a condensazione, pompe di calore, sistemi biomassa, sistemi combinati ecc.)

Dotato di collettore/separatore idraulico, PLAY può gestire 2 zone.

Le unità di circolazione sono gestite da una valvola miscelatrice a 3 vie, predisposta per l'applicazione di:

- attuatori elettrotermici ON-OFF (alta temperatura);
- attuatori termostatici a punto fisso (temperatura costante);
- servomotori elettrici (temperatura scorrevole), abbinabili alle centraline di termoregolazione Lovato "LAGO BASIC 1001" e "LAGO 0321" (vedi capitolo).

PLUS/VANTAGGI

- Modulo di distribuzione a 2 zone.
- Collettore di zona con equilibratore idraulico integrato, sistema di separazione, sfiato aria e sistema di defangazione.
- Modulo base universale predisposto per regolazione alta temperatura, temperatura scorrevole o a punto fisso.
- Possibilità di installazione del modulo anche sotto la caldaia grazie alle sue dimensioni compatte
- Profondità 110 mm.
- Cassetta con isolamento termico/acustico.
- Collegamenti idraulici semplificati e tenute assicurate da battute piane.
- Predisposizione per installazione di termoregolazioni climatiche Lovato con sonda esterna per unità di miscelazione a temperatura scorrevole.
- Facilità di installazione e manutenzione.

DESCRIPTION

PLAY est un module de distribution compact pour les installations thermiques à zones, connectables aux sources d'énergie les plus diverses (chaudières traditionnelles et à condensation, pompes de chaleur, systèmes biomasse, systèmes combinés, etc.)

Équipé de collecteur / séparateur hydraulique, PLAY peut gérer 2 zones.

Les unités de circulation sont gérées par une vanne mélangeuse à 3 voies prédisposée pour l'application de:

- actionneurs électrothermiques ON-OFF (haute température);
- actionneurs thermostatiques à point fixe (température constante);
- servomoteurs électriques (température variable) combinés aux centrales de thermorégulation Lovato "LAGO BASIC 1001" et "LAGO 0321" (consulter le chapitre .

AVANTAGES

- Module de distribution à 2 zones.
- Collecteur de zone avec séparateur hydraulique intégré, avec système de séparation et évent de l'air et système de débouage.
- Module de base standard prédisposé pour le réglage de la haute température, température constante ou variable.
- En raison de ses dimensions réduites le module peut être installé sous la chaudière.
- Profondeur 110 mm.
- Coffret avec isolation thermo / acoustique.
- Branchements hydrauliques simples et étanchéité assurée par des butoirs plats.
- Predisposition pour l'installation de thermorégulations climatiques Lovato avec sonde externe pour unité de mélange à température variable.
- Facilité d'installation et de maintenance.

PLAY C2

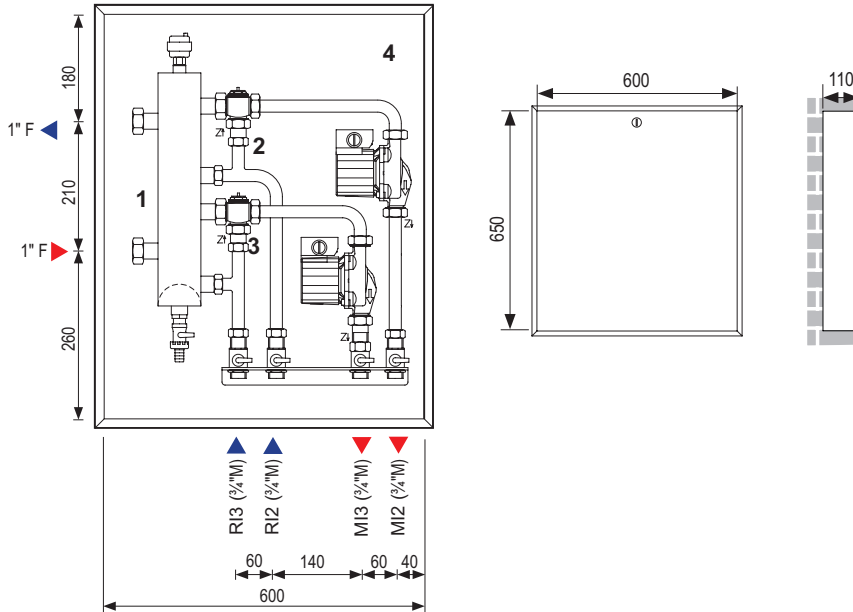

Temperatura max. di esercizio Température maximum d'exercice	110 °C
Pressione max. di esercizio Pression maximum d'exercice	6 bar
Materiale collettore Matériau collecteur	acciaio-acier ST37.1
Materiale tubazioni Matériau tuyauteries	Cu
Materiale valv. miscelatrici/intercettazione Matériau valves mélangeuse/interception	OT58
Allacciamento elettrico circolatori Branchement électrique pompe de circulation	230 V - 50 Hz

COMPONENTI / COMPOSANTS	C2
1- Collettore/separatore idraulico con valvola sfiato e rubinetto scarico Collecteur / séparateur hydraulique avec vanne d'évent et bouchon de vidange	1
2 Unità di circolazione Unité de circulation	
- Valvola miscelatrice a 3 vie - vanne mélangeuse à 3 voies DN 20 Kvs=5	1
- Circolatore - Pompe de circulation	1
- Valvole di intercettazione zona - Vanne d'interception de zone	2
- Kit tubazioni - Kit tuyauteries	1
- Kit guarnizioni - Kit joints	1
3 Unità di circolazione Unité de circulation	
- Valvola miscelatrice a 3 vie - vanne mélangeuse à 3 voies DN 20 Kvs=5	1
- Circolatore - Pompe de circulation	1
- Valvole di intercettazione zona - Vanne d'interception de zone	2
- Kit tubazioni - Kit tuyauteries	1
- Kit guarnizioni - Kit joints	1
4 Cassetta di contenimento ad incasso Coffret de confinement à encastrement	1

PERDITE DI CARICO / CURVE DELLE PRESTAZIONI PERTES DE CHARGE / COURBES DES PERFORMANCES

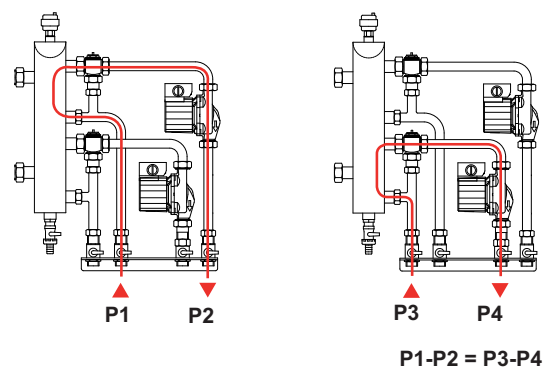
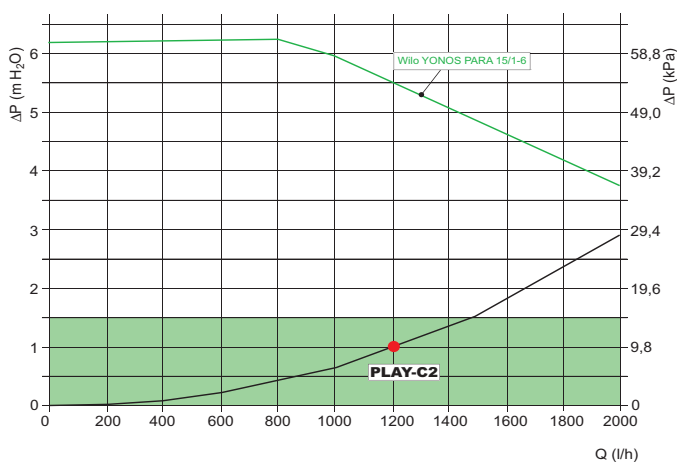

PLAY-C2

+ Isolamento, isolation TROCELLEN C-EN5F13

• Wilo YONOS PARA RS 15/1-6 **ERP READY**

COD.

49047513

Circolatori forniti con cavo a norma di legge L=1,5 m.

Pompes livrées avec câble conformément à la réglementation en vigueur L=1,5 m.



PLAY-C1

Modulo di distribuzione PLAY-C1 con unità dirette e unità a temperatura scorrevole.
Module de distribution PLAY-C1 avec unités directes et unité à température variable

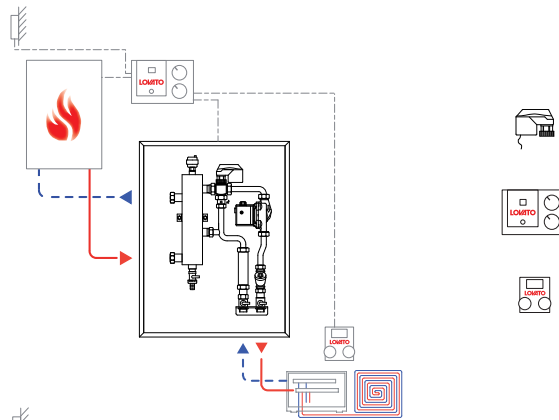

1	49047621	C1 Modulo base <i>C1 Module de base</i>
1	20317309	Servomotore elettrico 230 V, 3 punti, 180 s <i>Servomoteur électrique 230 V, 3 points, 180 s</i>
1	20318640	Regolatore digitale <i>Régulateur digital</i> LAGO BASIC 1001
2	20318711	Comando remoto digitale <i>Commande à distance digitale</i> LAGO FB

PLAY-C1 AT

Modulo di distribuzione PLAY-C1AT con unità dirette e unità a temperatura scorrevole.
Module de distribution PLAY-C1AT avec unités directes et unité à température variable

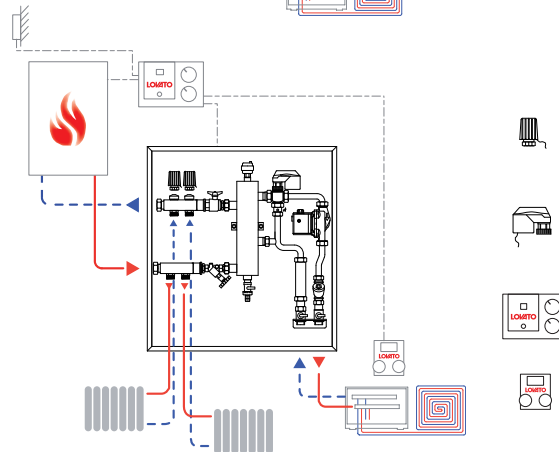

1	49047601	C1 AT Modulo base <i>C1 AT Module de base</i>
2	20318010	Attuatore elettrot. 230 V - 2 fili <i>Actionneur électrotherm. 230V-2 fils</i>
1	20317309	Servomotore elettrico 230 V, 3 punti, 180 s <i>Servomoteur électrique 230 V, 3 points, 180 s</i>
1	20318640	Regolatore digitale <i>Régulateur digital</i> LAGO BASIC 1001
1	20318711	Comando remoto digitale <i>Commande à distance digitale</i> LAGO FB

PLAY-C2

Modulo di distribuzione PLAY-C2 con unità alta temperatura e unità a punto fisso.
Module de distribution PLAY-C2 avec unité haute température et unité à point fixe.

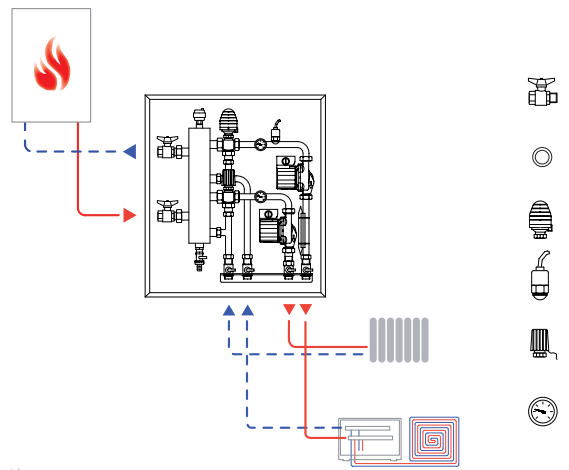

1	49047501	C2 Modulo base <i>C2 Module de base</i>
2	20311202	Valvola di intercettazione <i>vanne d'interception</i> 1" F x 1" M
2	20140823	Guarnizione in AFM31 <i>Joint AFM31</i>
1	20318162	Attuatore termostatico 20÷50°C <i>Contact thermostatique 20÷ 50°C</i>
1	20317502	Termostato di sicurezza <i>Thermostat de sécurité</i>
1	20318010	Attuatore elettrot. 230 V - 2 fili <i>Actionneur électrothermique 230V-2 fils</i>
1	20352051	Termometro con molla di fissaggio <i>Thermomètre avec ressort de fixation</i>

PLAY-C2

Modulo di distribuzione PLAY-C2 con unità alta temperatura e unità a temperatura scorrevole.
Module de distribution PLAY-C2 avec unité haute température et unité à température variable

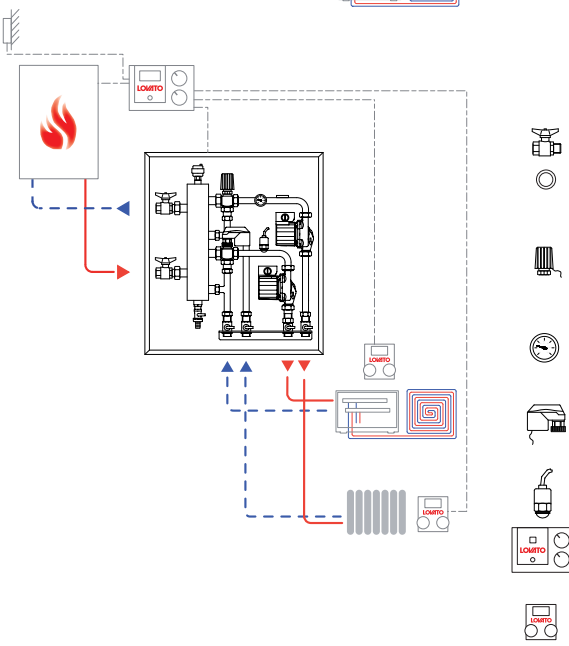

1	49047513	C2 Modulo base <i>C2 Module de base</i>
2	20311202	Valvola di intercettazione <i>vanne à bille d'interception</i> 1" F x 1" M
2	20140823	Guarnizione in AFM31 <i>Joint AFM31</i>
1	20318010	Attuatore elettrot. 230 V - 2 fili <i>Actionneur électrotherm. 230V-2 fils</i>
1	20352051	Termometro con molla di fissaggio <i>Thermomètre avec ressort de fixation</i>
1	20317309	Servomotore elettrico 230 V, 3 punti, 180 s <i>Servomoteur électrique 230 V, 3 points, 180 s</i>
1	20317502	Termostato di sicurezza <i>Thermostat de sécurité</i>
1	20318612	Regolatore digitale LAGO 0321 <i>Régulateur digital LAGO 0321</i>
1	20318711	Comando remoto digitale <i>Commande à distance digitale</i> LAGO FB



Valvola a sfera di intercettazione con battuta piana / Vanne à bille d'interception avec butoir plat	COD.
1" F x 1" M	20311202
Guarnizione - Joint	20140823
AFM31 30 x 22 x 2	

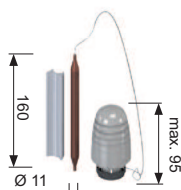

Attuatore termostatico / Contact thermostatique	COD.
Con sonda a capillare e regolazione a punto fisso per valvola miscelatrice a 3 vie per unità di circolazione a bassa temperatura. Attacco M 30 x 1,5 <i>Actionneur thermostatique avec sonde capillaire et réglage à point fixe pour vanne mélangeuse</i> <i>Connexion: M30x1,5</i>	
• 20 ÷ 50 °C	20318162
• 40 ÷ 70 °C	20318161



Servomotore elettrico / Servomoteur électrique	COD.
per valvola miscelatrice a 3 vie per unità di circolazione a bassa temperatura. Attacco M 30 x 1,5 <i>pour vanne mélangeuse à 3 voies pour unité de circulation à basse température. Connexion M 30 x 1,5</i>	
• 230 V - 180 s - 3 punti, 3 points	20317309
• 24 V - 0...10 V/2...10V modulante, variable	20317400



Attuatore elettrotermico / Actionneur électrothermique - 170 N	COD.
con attacco M 30 x 1,5 per valvola di zona dell'unità di circolazione ad alta temperatura. Funzionamento ON/OFF NC (normalmente chiuso). Microinterruttore ausiliario NO (normalmente aperto) <i>avec connexion M30x1,5 pour vanne de zone de l'unité de circulation à haute température. Fonctionnement ON/OFF NC (normalement fermé). Micro-interrupteur auxiliaire NO (normalement ouvert)</i>	
• 230 V - 2 fili, 2 fils	20318010
• 230 V NC/FC - 4 fili, 4 fils + AUX	20318012
• 24 V NC/FC - 4 fili, 4 fils + AUX	20318016



Termostato di sicurezza a contatto 50°C / Thermostat de sécurité à contact 50°C	COD.
a contatto a taratura fissa 50 °C comprensivo di 2 molle di fissaggio - Cavo 2x0,75; L=1,5 m Grado di protezione: IP 67 <i>à contact et tarage fixe 50 °C i qui comprend 2 ressorts de fixation - Câble 2x0,75 ; L=1,5 m.</i> <i>Degré de protection: IP 67</i>	
	20317502



Termometro / Thermomètre	COD.
con molla di fissaggio su tubazione - <i>avec ressort de fixation sur tuyauterie</i>	
• 0 ÷ 120 °C	20352051



LAGO BASIC 1001	COD.
Regolatore digitale monozona / Régleur digital une zone	20318640
Controllore per un circuito miscelato comprensivo di: custodia con morsetti per cablaggio, sonda di mandata VF, sonda esterna AFS <i>Contrôleur pour une chaudière un seul stade, un circuit direct, un circuit mitigeur et pompe de circulation</i> <i>sonde de refoulement VF, sonde externe AFS</i>	



LAGO 0321	COD.
Regolatore digitale bizona / Régleur digital deux zones	20318641
Controllore per una caldaia monostadio, un circuito diretto, un circuito miscelato e circolatore per circuito bollitore per la produzione di acqua calda sanitaria comprensivo di: custodia con morsetti per cablaggio, sonda di mandata (VF), sonda caldaia (KF), sonda esterna (AF) <i>Contrôleur pour une chaudière un seul stade, un circuit direct, un circuit mitigeur et pompe de circulation pour circuit bouilleur pour la production de l'eau chaude sanitaires comprenant: gaine avec serre-câbles pour câblage, sonde de refoulement VF, sonde chaudière (KF), sonde externe AFS</i>	



LAGO FB DISPLAY	COD.
Comando remoto / Commande à distance	20318711
con display retroilluminato per il controllo e la regolazione a distanza della temperatura ambiente, delle fasce orarie e della curva di compensazione <i>avec afficheur doté de rétro-éclairage pour le contrôle et le réglage à distance de la température ambiante, de la plage horaire et de la courbe de compensation</i>	